

Carga de Insumos CL4xxe y LM4xxe

1. **Etiquetas en Rollos**

1.1. Rebatir la cubierta superior hacia arriba y abrir la puerta frontal empujando la palanca verde hacia abajo.

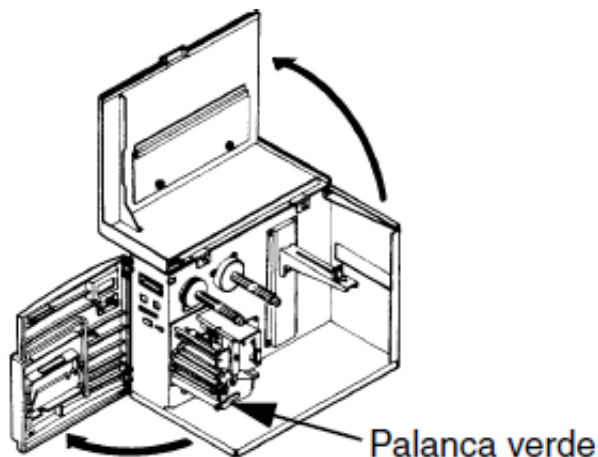

1.2. Abrir la unidad del cabezal de impresión girando la palanca de bloqueo del cabezal hacia el lado trasero de la impresora. El cabezal de impresión se abre automáticamente en cuanto se suelte la palanca de bloqueo del cabezal.

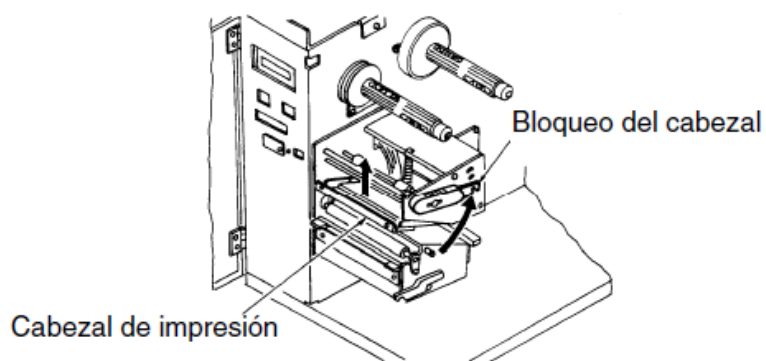

1.3. Deslizar la guía para alimentación de etiquetas hacia un lado para permitir un ancho de etiquetas lo más grande posible.

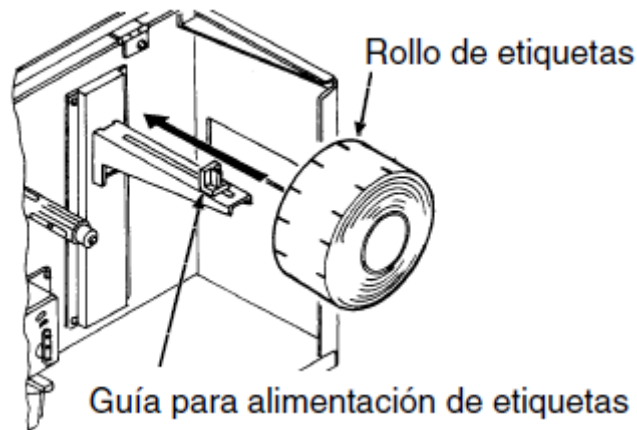

1.4. Desplazar el rollo de papel en el soporte para alimentación de etiquetas. Deslizar el rollo completamente hacia el interior; deslizar la guía para alimentación de etiquetas hacia el interior hasta que ésta se apoye directamente en el lado exterior del rollo de papel.

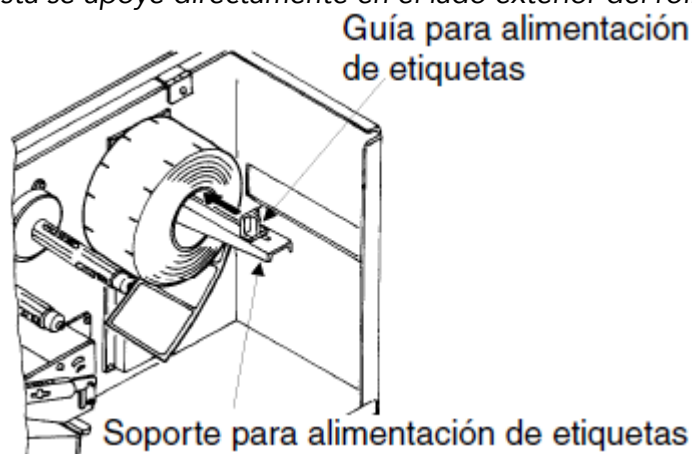

1.5. Conducir el papel por debajo del dispositivo de conducción de etiquetas y a través de la unidad del cabezal hasta que salga del lado frontal de la impresora.

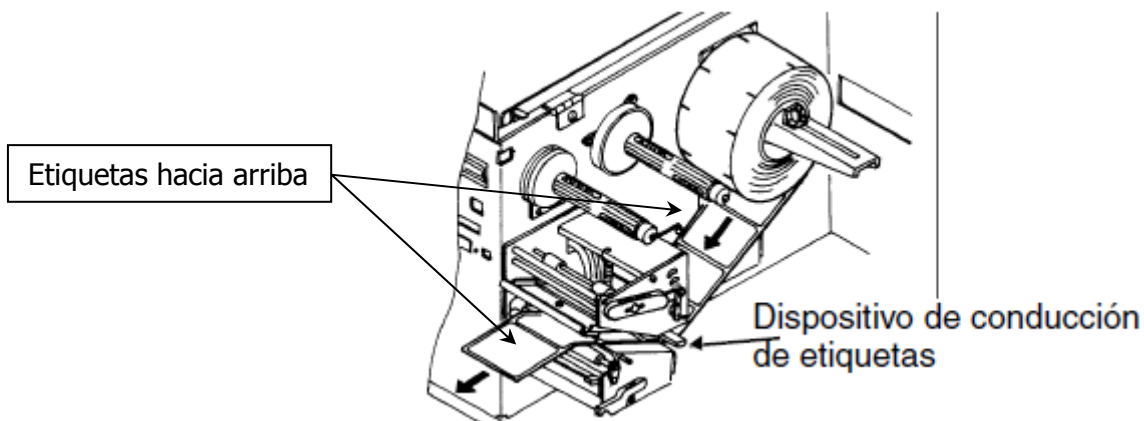

1.6. **Nota:** Si la impresora está equipada con el dispensador opcional, eliminar aprox. 600 a 800 mm de etiquetas del papel soporte y conducir el papel soporte hacia atrás del dispensador, hasta el rebobinador del papel soporte.

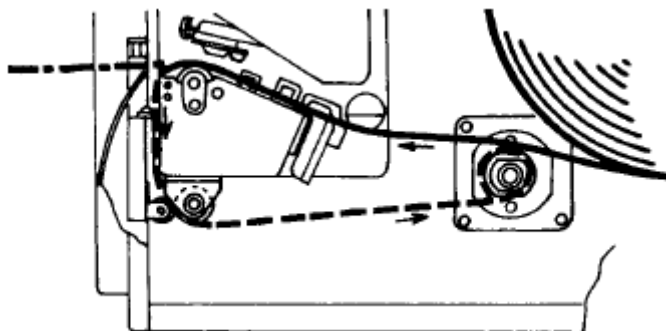

1.7. Comprobar el recorrido de las etiquetas y asegurarse de que éste corresponda al recorrido que se aprecia en la figura, verificando que las etiquetas pasen por debajo del sensor de etiquetas. Ajustar las guías ajustables de etiquetas de tal manera que las etiquetas se apoyen en la pared izquierda de la impresora (Mirando la impresora de frente).

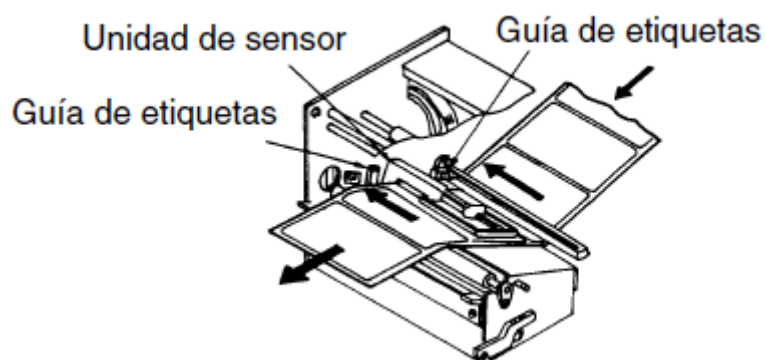

1.8. Si utiliza Ribbon ir al punto 3 "Colocación del Ribbon". Caso contrario cerrar el cabezal de impresión girando la palanca de bloqueo del cabezal hacia abajo, hasta que ésta se gatille.

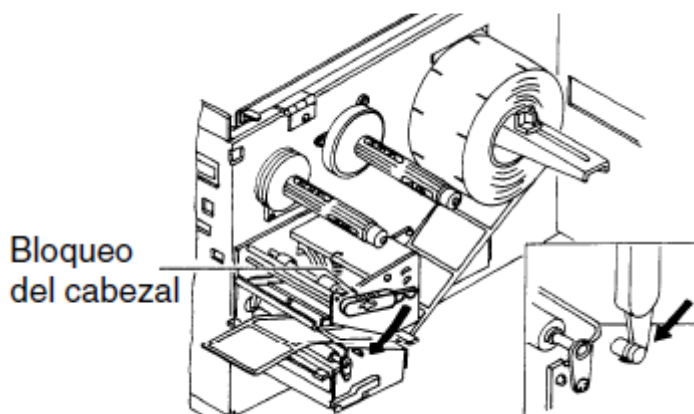

2. Etiquetas en Fan-Fold

2.1. Si utiliza Papel Fan-Fold debe quitar la cubierta Trasera.

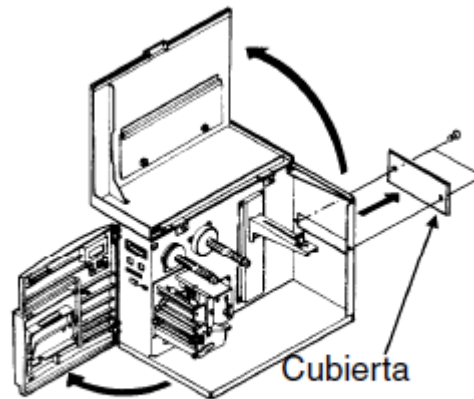

2.2. Poner el papel en zig-zag detrás de la impresora, conducirlo por la ranura y por encima del soporte para alimentación de etiquetas. La cara de impresión de las etiquetas debe quedar hacia arriba. Desplazar la guía para alimentación de etiquetas hacia el interior hasta que ésta se apoye directamente en el lado exterior del papel en Fan-Fold.

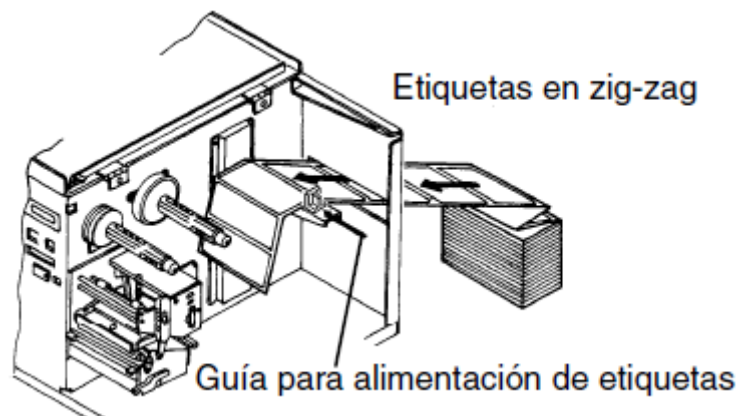

2.3. Conducir el papel por debajo del dispositivo de conducción de etiquetas y a través de la unidad del cabezal hasta que salga por lado frontal de la impresora.



2.4. Comprobar el recorrido de las etiquetas y asegurarse de que éste corresponda al recorrido que se aprecia en la figura, verificando que las etiquetas pasen por debajo del sensor de etiquetas.

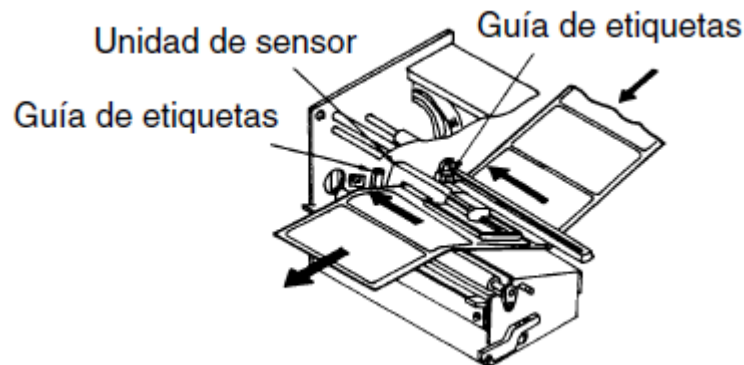

2.5. Si utiliza Ribbon ir al punto 3 "Colocación del Ribbon". Caso contrario cerrar el cabezal de impresión girando la palanca de bloqueo del cabezal hacia abajo, hasta que ésta se gatille.

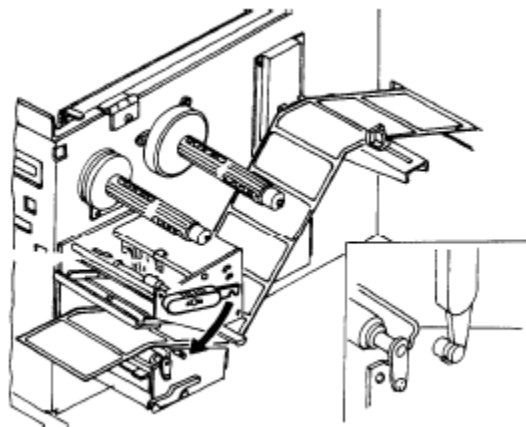

2.6. Finalmente cerrar la puerta frontal y la cubierta superior.

3. Colocación del Ribbon

3.1. Con la cubierta superior rebatida hacia arriba y la puerta frontal abierta (empujando la palanca verde hacia abajo), Abrir el cabezal de impresión girando la palanca de bloqueo del cabezal hacia el lado trasero de la impresora.

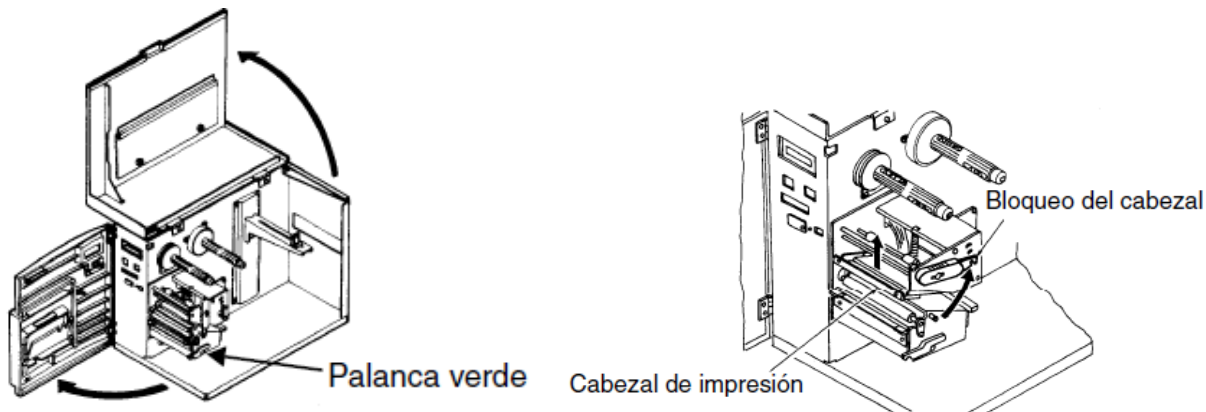

3.2. Pasar la cinta de impresión (Ribbon) hacia el interior, sobre el eje de alimentación de cinta hasta que ésta se apoye directamente en el extremo del eje. La cara de la cinta que lleva la tinta debe quedar hacia el interior cuando el rollo de la cinta gira en el sentido contrario a las agujas del reloj.

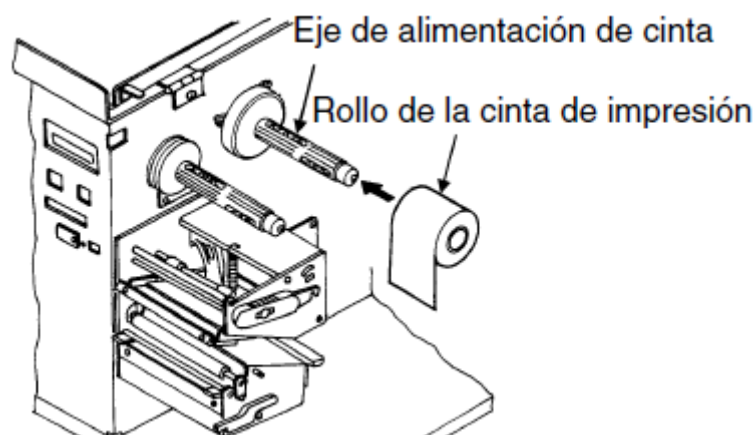

3.3. Pasar el Buje de la cinta de impresión hacia el centro sobre el eje de alimentación de cinta hasta que éste se apoye directamente en el extremo del eje. **Tómese en cuenta que el Buje vacío de un rollo sirve como buje de rebobinado de la siguiente cinta.**

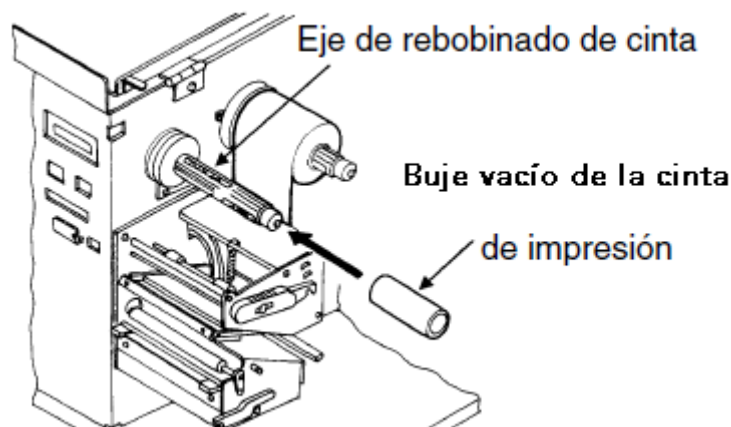

3.4. Conducir el extremo delantero de la cinta por la unidad del cabezal hacia arriba hasta el eje de rebobinado de cinta y pegar la cinta en el Buje vacío.

3.5. IMPORTANTE: La Cinta de Ribbon “NO” debe pasar por debajo del sensor de etiquetas.

3.6. Girar el eje de rebobinado con la mano para rebobinar la cinta alrededor del Buje vacío.
Después de uno o dos giros, la cinta quedará fija.

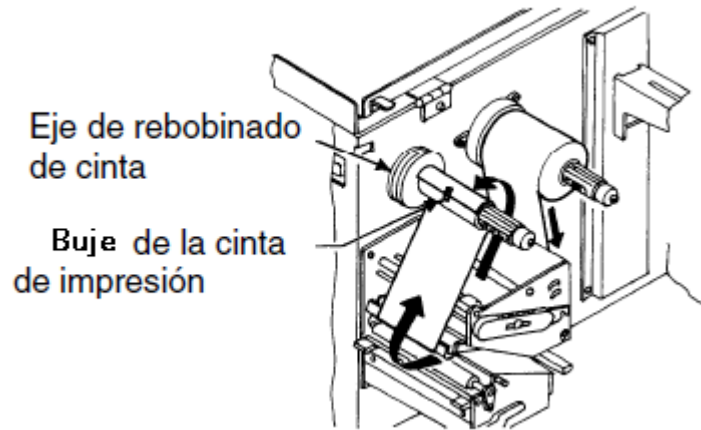

3.7. Asegúrese de que el recorrido de la cinta corresponda al recorrido que se aprecia en la figura.

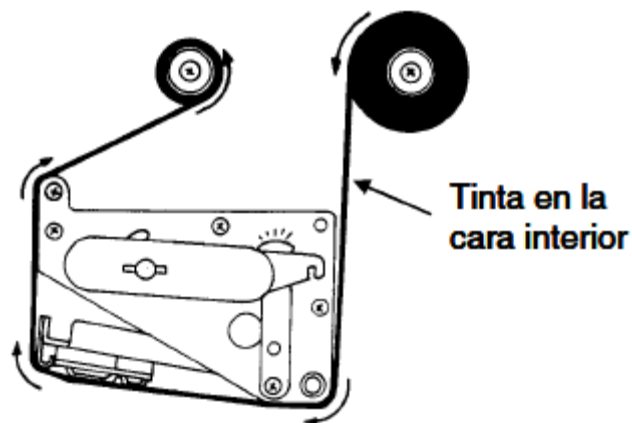

3.8. Si las etiquetas ya están introducidas, cerrar el cabezal girando la palanca de bloqueo verde del cabezal hacia abajo hasta que ésta se gatille.

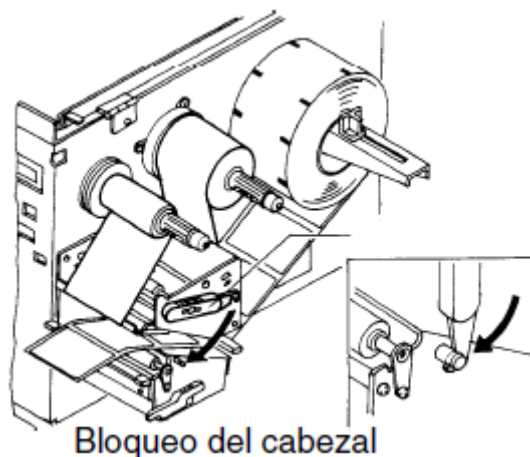

3.9. Vista lateral de la colocación completa de insumos:

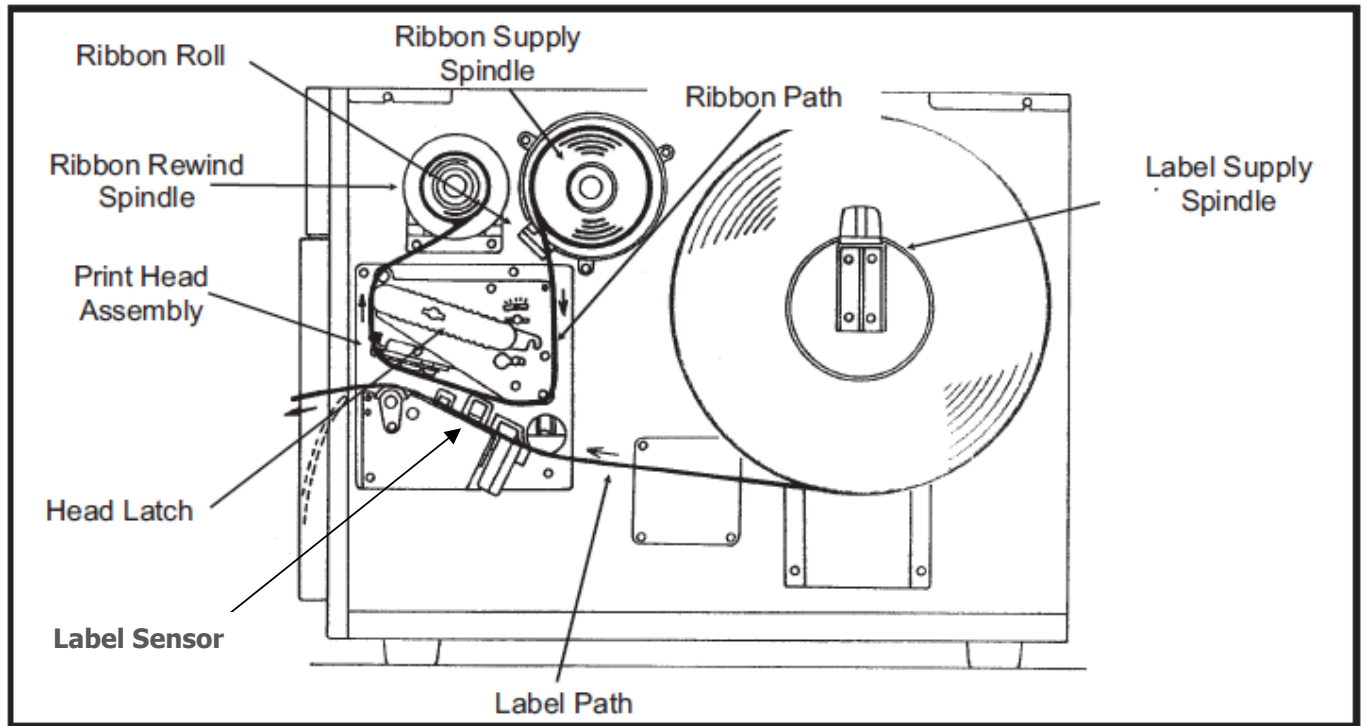

©2013 SATO Argentina S.A. Todos los derechos reservados. Rev A especificaciones sujetas a cambio sin previo aviso.
Cualquier reproducción total o parcial del presente presupuesto sin autorización previa queda completamente prohibida.
SATO es marca registrada de SATO Corporation y sus subsidiarias en Japón, Estados Unidos de Norteamérica y otros países.
Toda otra marca mencionada pertenece a sus respectivos propietarios.